

Einbauhinweise für Curaflex® Verschlussring 1708



Anwendungsbeschreibung

Wir empfehlen den Verschlussring für folgende Problemlösungen:

- Verschließen offener Ringräume
- Verschließen der verbleibenden Öffnung nach dem Einbau eines Dichtungseinsatzes

Der Verschlussring wertet die Öffnung optisch auf, verhindert das Eindringen von Insekten, von Schmutz oder Spritzwasser durch den offenen Ringraum und die eventuelle Geruchsbildung durch Kondensat. Auch wird durch den Verschluss der Luftaustausch (ohne besondere Erfordernisse die Dichtigkeit) zwischen angrenzenden Räumen verhindert.

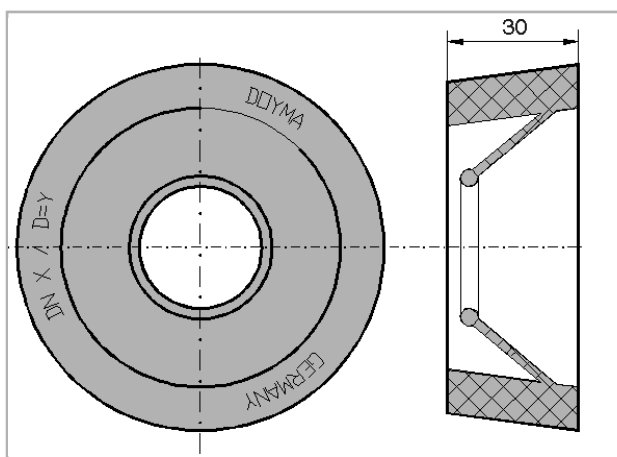

Einbau

Den Verschlussring über das Medienrohr/Kabel schieben. Dabei ist darauf zu achten, dass ein am Rohr eventuell vorhandener Grat den angeformten O-Ring des Verschlussringes nicht beschädigt. Anschließend den Verschlussring in Richtung der Durchführungsöffnung (Futterrohr bzw. Kernbohrung) schieben und in diese hineindrücken. Der Verschlussring sollte mindestens bündig mit der Durchführungsöffnung abschließen.

Medienrohr außen-/ bzw. Kabeldurchmesser von - bis (mm)	Futterrohrinnen-/ Kernbohrungsdurchmesser von - bis (mm)
19 - 28	77 - 82
29 - 40	77 - 82
23 - 38	97 - 102
39 - 64	97 - 102
54 - 77	122 - 128
75 - 115	147 - 153
98 - 160	197 - 203

■ DOYMA gewährt 25 Jahre Garantie! Weitere Infos unter www.doyma.de